

MAN XLX 6X2 + HANGER EURO 5 - BDF CHASSIS + RETARDER

COMMON

Prix	€ 18.950,- hors TVA
Id	MA182575-2-COMBI
Marque	MAN
Type	XLX 6X2 + HANGER EURO 5 - BDF CHASSIS + RETARDER
Année de construction	2013
Kilométrage	1.087.176 km
Chassis	Système BDF
Poids maximum	26.000 kg
Classe d'émission	5

PROPERTIES

Date première immatriculation	01-01-2013
Carburant	Diesel
Transmission	Automatique
Numéro d'identification véhicule	WMA21XZZ7DW182575
Configuration des essieux	6x2
Nombre d'essieux	3
Puissance kw	324
Puissance hp	440
Dimensions de la construction (l/b/h)	

ACCESSOIRES

- ABS • Attraper taupe • Boîte à outils • Cabine de couchage • Chauffage • Climatisation • Double réservoir de carburant • Fenêtres électriques • Feux de brouillard
- Frein moteur renforcé • Frigo • Limiteur de vitesse • Pare-soleil • Radio / lecteur CD • Retardateur • Régulateur de vitesse • Réservoir de carburant en aluminium • Rétroviseurs extérieurs à réglage électrique
- Spoiler de toit • Suspension pneumatique • Système anti-blocage • Système de navigation • Verrouillage centralisé



MAN TGX 26.440 XLX 6X2 + HANGER EURO 5 - BDF CHA...

Referentienummer: MA182575-2-COMBI

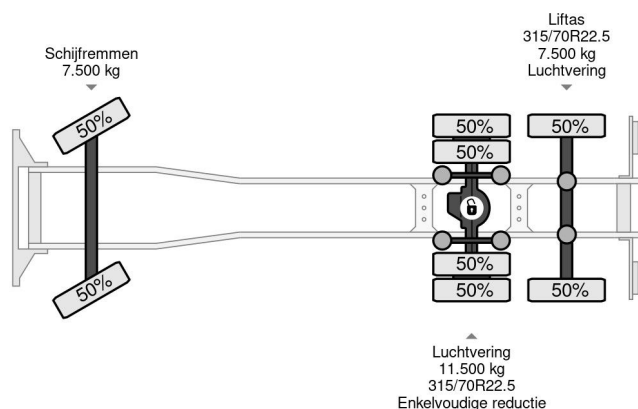

DESCRIPTION

COMPLETE COMBINATION
SOMMER 2 AXLE
SX90218ZWF5SP1305
01-01-2015
FRONT AXLE:
BPW
275/70R22.5
Schijfremmen
Luchtvering
LAST AXLE
BPW
275/70R22.5
Schijfremmen
Luchtvering