

DAF 6X2 DENNIS EAGLE EURO 6 + WEIGHING SYSTEM

COMMON

Preis	€ 22.950,- ex MwSt
Id	DA039211
Marke	DAF
Typ	6X2 DENNIS EAGLE EURO 6 + WEIGHING SYSTEM
Baujahr	2014
Kilometerstand	474.356 km
Konstruktion	Abfallsammelfahrzeug
Bruttogewicht	27.000 kg
Schadstoffklasse	6

PROPERTIES

Datum der eratzulassung	09-12-2014
Nummernschild	64-BFK-6
Kraftstoffart	Diesel
Getriebe	Automatik
Fahrzeug-identifizierungsnummer	XLRAGM4100G039211
Radformel	6x2
Anzahl der achsen	3
Gewicht	15.675 kg
Zylinderzahl	6
Leistung in kw	210
Leistung in ps	286
Radstand	535 cm
Konstruktionsmaße (l/b/h)	
Nutzlast	11.325 kg
Länge	960 cm
Breite	255 cm

ZUBEHÖR

- Antiblockiersystem
- Elektrische Fensterheber
- Elektrisch verstellbare Außenspiegel
- Fernbediente Zentralverriegelung



DAF CF 290 6X2 DENNIS EAGLE EURO 6 + WEIGHING SY...

Referenznummer: DA039211

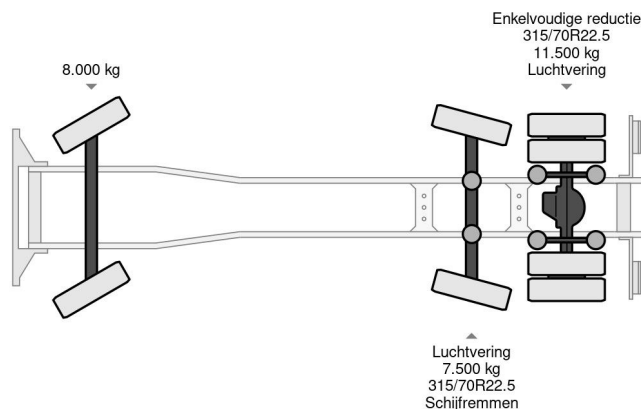

BESCHREIBUNG

VIDEO AVAILABLE