

DAF 6X2 EURO 6 2018AUTOMATIC

COMMON

Preis	€ 34.950,- ex MwSt
Id	DA192499 + MVSL4247
Marke	DAF
Typ	6X2 EURO 6 2018AUTOMATIC
Baujahr	2018
Kilometerstand	653.138 km
Konstruktion	Schiebeplane
Bruttogewicht	28.000 kg
Schadstoffklasse	6

PROPERTIES

Datum der eratzulassung	01-01-2018
Kraftstoffart	Diesel
Getriebe	Automatik
Fahrzeug-identifizierungsnummer	XLRASH4300G192499
Radformel	6x2
Anzahl der achsen	3
Gewicht	11.930 kg
Zylinderzahl	6
Leistung in kw	353
Leistung in ps	480
Konstruktionsmaße (l/b/h)	
Nutzlast	16.070 kg

ZUBEHÖR

- Antiblockiersystem • Antiblockiersystem
- Bremskraftverstärker • Dachspoiler • Elektrische Fensterheber • Elektrisch verstellbare Außenspiegel
- Fernbediente Zentralverriegelung • Fernlicht
- Geschwindigkeitsbegrenzer •
- Geschwindigkeitsregelanlage • Klimaanlage • Kühlschrank
- Navigationssystem • Nebelleuchten • Radio/CD-Spieler
- Schlafkabine • Sonnenschutzklappe • Spoiler
- Standheizung • Werkzeugkasten • Zentralverriegelung
- Zugmaul



DAF XF 480 6X2 EURO 6 2018AUTOMATIC

Referenznummer: DA192499 + MVSL4247

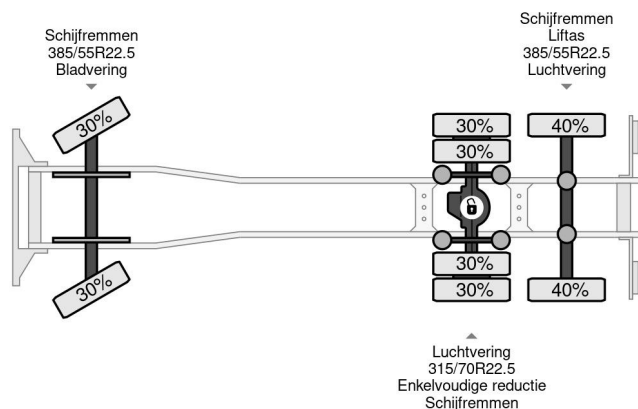

BESCHREIBUNG

VIDEO AVAILABLE