

DAF 6X2 EURO 6 + M&V HANGER

COMMON

Preis	€ 44.950,- ex MwSt
Id	DA192499 + MVSL4247
Marke	DAF
Typ	6X2 EURO 6 + M&V HANGER
Baujahr	2018
Kilometerstand	653.138 km
Konstruktion	Schiebeplane
Bruttogewicht	28.000 kg
Schadstoffklasse	6

PROPERTIES

Datum der eratzulassung	01-01-2018
Kraftstoffart	Diesel
Getriebe	Automatik
Fahrzeug-identifizierungsnummer	XLRASH4300G192499
Radformel	6x2
Anzahl der achsen	3
Gewicht	11.930 kg
Zylinderzahl	6
Leistung in kw	353
Leistung in ps	480
KonstruktionsmaÙe (l/b/h)	
Nutzlast	16.070 kg

ZUBEHÖR

- Antiblockiersystem • Antiblockiersystem •
- Bremskraftverstärker • Dachspoiler • Elektrische Fensterheber • Elektrisch verstellbare Außenspiegel • Fernbediente Zentralverriegelung • Fernlicht • Geschwindigkeitsbegrenzer • Geschwindigkeitsregelanlage
- Klimaanlage • Kühlschrank • Navigationssystem • Nebelleuchten • Radio/CD-Spieler • Schlafkabine • Sonnenschutzklappe • Spoiler • Standheizung • Werkzeugkasten • Zentralverriegelung • Zusatz



DAF XF 480 6X2 EURO 6 + M&V HANGER

Referenznummer: DA192499 + MVSL4247

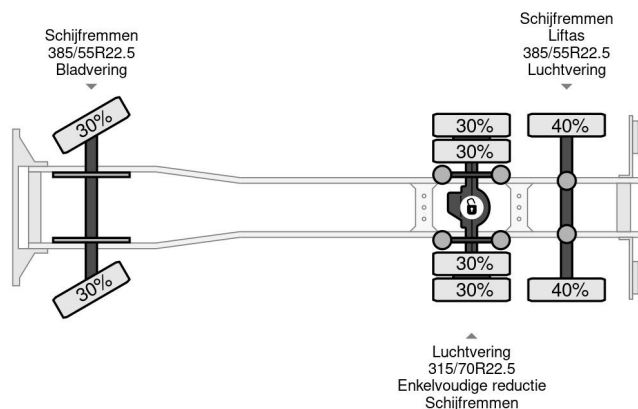

BESCHREIBUNG

VIDEO AVAILABLE

M&V HANGER
WMP4DS232BCSL4247
4X SAF AXLE
385/55R22.5 20%
385/55R22.5 40%

LENGTH INSIDE: 862 CM
WIDTH INSIDE 245 CM
HEIGHT INSIDE: 271 CM