

MAN 6X2 EURO 6 - 11.500L VACUUM CLEANER - 2 COMPARTIMENTEN + INTARDER

COMMON

Preis	€ 32.950,- ex MwSt
Id	MA212542
Marke	MAN
Typ	6X2 EURO 6 - 11.500L VACUUM CLEANER - 2 COMPARTIMENTEN + INTARDER
Baujahr	2016
Kilometerstand	706.387 km
Konstruktion	Saugfahrzeug
Bruttogewicht	28.000 kg
Schadstoffklasse	6



MAN TGX 26.560 6X2 EURO 6 - 11.500L VACUUM CLEANER...
Referentienummer: MA212542

PROPERTIES

Datum der eratzulassung	26-02-2016
Kraftstoffart	Diesel
Getriebe	Automatik
Fahrzeug-identifizierungsnummer	WMA21XZZ6GW212542
Radformel	6x2
Anzahl der achsen	3
Gewicht	11.530 kg
Zylinderzahl	6
Konstruktionsmaße (l/b/h)	
Nutzlast	16.470 kg

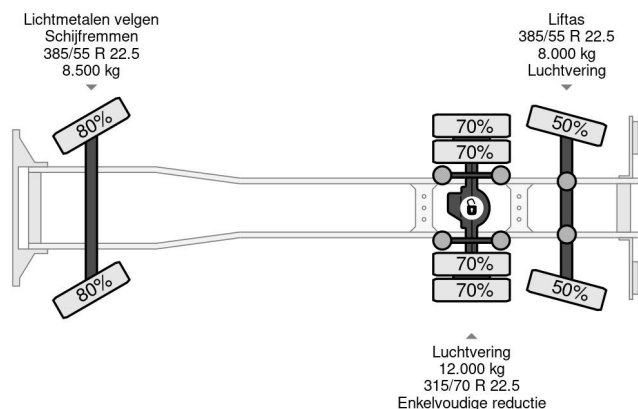

ZUBEHÖR

- Aluminium-Kraftstofftank • Antiblockiersystem
- Antiblockiersystem • Elektrische Fensterheber
- Elektrisch verstellbare Außenspiegel • Fernbediente Zentralverriegelung • Geschwindigkeitsbegrenzer
- Geschwindigkeitsregelanlage • Klimaanlage • Kühlschränk • Nebelleuchten • Radio/CD-Spieler • Retarder • Schlafkabine • Standheizung • Werkzeugkasten • Zapfwelle (PTO) • Zapfwelle (PTO)
- Zentralverriegelung • Zugmaul

BESCHREIBUNG