

## DAF 6X2 DENNIS EAGLE EURO 6 + WEIGHING SYSTEM

### COMMON

Prijs	€ 22.950,- ex btw
Id	DA039211
Merk	DAF
Type	6X2 DENNIS EAGLE EURO 6 + WEIGHING SYSTEM
Bouwjaar	2014
Tellerstand	474.356 km
Opbouw	Vuilniswagen
Max. gewicht	27.000 kg
Emissieklasse	6



DAF CF 290 6X2 DENNIS EAGLE EURO 6 + WEIGHING SY...

Referentienummer: DA039211

### PROPERTIES

Datum eerste toelating	09-12-2014
Kentekenplaat	64-BFK-6
Brandstof	Diesel
Transmissie	Automaat
Voertuigidentificatienummer	XLRAGM4100G039211
Asconfiguratie	6x2
Aantal assen	3
Ledig gewicht	15.675 kg
Aantal cilinders	6
Vermogen in kw	210
Vermogen in pk	286
Wielbasis	535 cm
Opbouw afmetingen (l/b/h)	
Laadgewicht	11.325 kg
Lengte	960 cm
Breedte	255 cm

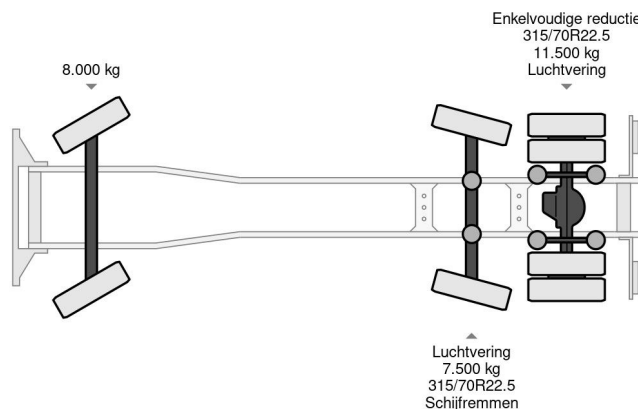

### ACCESSOIRES

- ABS • Achteruitrijcamera • Aftakas (PTO) • Airconditioning • Antiblokkeersysteem • Centrale deurvergrendeling • Centrale deurvergrendeling

### BESCHRIJVING

VIDEO AVAILABLE